



Qualität von Anfang an.

Technische Daten

BAUFORM

Sitzventil mit Tellerdichtung

STEUERFUNKTIONEN

1. In Ruhestellung durch Federkraft mit dem Mediumstrom geschlossen, durch Steuerdruck geöffnet
Wir empfehlen die Verwendung dieser Steuerungsart nur für den Einsatz bei gasförmigen Medien. Bei flüssigen Medien besteht die Gefahr von Druckschlägen im Leitungsnetz.
2. In Ruhestellung durch Federkraft gegen den Mediumstrom geschlossen, durch Steuerdruck geöffnet
3. In Ruhestellung durch Federkraft geöffnet, durch Steuerdruck geschlossen
4. Doppeltwirkend ohne Federrückstellung durch Steuermedium geöffnet, bzw. geschlossen

WERKSTOFFE

Gehäuse: Rotguß, ab G 2 1/2" Messing
Innenteile: Edelstahl, Messing
Steuerzylinder: Messing verchromt,
125mm = Aluminium-Legierung mit Messingzylinder
Spindeldichtung: PTFE

ANSCHLUSS

Whitworth Rohrgewinde G 1/2 bis G 3
(DIN ISO 228 T1)

STEUERANSCHLUß

G 1/8 (DIN ISO 228 T1) bei SK 32 - SK 80
G 1/4 (DIN ISO 228 T1) bei SK 125

MEDIUMDRUCK

Siehe Druckbereichstabelle!

STEUERDRUCK

2 - 10 bar, Standard 6 - 10 bar
(andere auf Anfrage)

DURCHFLUSSMEDIUM

Ungefährliche gasförmige und flüssige Medien
400 mm²/s.

MEDIUMTEMPERATUR

-30°C bis +180°C *

UMGEBUNGSTEMPERATUR

max. +60°C *

STEUERMEDIUM

Luft, Wasser (Öl auf Anfrage)

EINBAULAGE

beliebig

ZUSATZAUSSTATTUNG

optische Stellungsanzeige, elektrische Stellungsanzeigen, Handbetätigung, mechanische Hubbegrenzung, öl- und fettfrei, Vakuumausführung, Hygiene Ausführung.

Alle Angaben sind freibleibend und unverbindlich!

*: Andere Temperaturen auf Anfrage

Specification

DESIGN

Seat valve with disk sealing

OPERATION

1. Single acting to close in flow direction. Opened by pilot pressure.
We recommend the use of this operation mode only at gaseous media. The using of liquid media could causes pressure shocks in the pipes.
2. Single acting to close against flow direction. Opened by pilot pressure.
3. Single acting to open. Closing by pilot pressure.
4. Double-acting. Closed and opened by pilot pressure.

MATERIAL

Body: Bronze, from G 2 1/2" Brass
Internal parts: Stainless steel, brass
Cylinder: Brass (chrome-plated)
125 mm = Aluminium-alloy with brass cylinder
Spindle seal: PTFE

CONNECTION

B.S.P. thread G 1/2 - G 3 (DIN ISO 228 T1)

PILOT PORT

G 1/8 B.S.P.(DIN ISO 228 T1)for SK 32 - SK 80
G 1/4 B.S.P.(DIN ISO 228 T1)for SK 125

PRESSURE RANGE

See table overleaf

PILOT PRESSURE

2 - 10 bar, Standard 6 - 10 bar
(others on request)

MEDIA

Harmless gases and liquids up to 400 mm²/s.

TEMPERATURE RANGE

-30°C to +180°C *

TEMPERATURE OF THE ENVIRONMENT

max. +60°C *

PILOT MEDIA

Air, water (oil on request)

INSTALLATION

As desired

OPTIONS

Optical position indicator, electrical position indicator, position indication by inductive proximity switch, magnetic switch, manual override, mechanical lift stop, free of oil and grease, for vacuum applications. Hygienic Version (Food)

The above information is intended for guidance only and the company reserves the right to change any data herein without prior notice!

*: other temperatures on request

Artikel:
DG2D2

2/2-Wege-Ventil
direktgesteuert

Rotguß
Messing



Type:
DG2D2

2/2-way valve
direct acting

Bronze
Brass

Art. DG2D2 - Seite 1/4

Artikel- u. Bestellangaben: z.B. DG2D2111025

= Druckgesteuertes Ventil, Rotguß / PTFE, Ruhe zu, mit dem Medium schließend, verchromter Messingzylinder, G 1"

1. Stelle Produkt	2. Stelle Anschlußart	3. Stelle Wege	4. Stelle Steuerungsart	5. Stelle Gehäusewerkstoff	6. Stelle Dichtungswerkstoff
D = druckgesteuertes Ventil	G = Gewindean- schluß	2 = 2/2-Wege	D = direktgesteuert	1 = Messing (G2 1/2" - G 3") 2 = Rotguß (G 1 1/2" - G 2")	1 = PTFE 2 = NBR 3 = FKM 4 = EPDM
7. Stelle Steuerfunktion	8. Stelle Kolben Ø	9. - 11. Stelle Anschluß	12. - 20. Stelle Zustausstattungen		
1 = Ruhe zu, mit dem Medium schließend 2 = Ruhe zu, gegen das Medium schließend 3 = Ruhe auf, gegen das Medium schließend 4 = doppeltwirkend	0 = Ø 32 mm 1 = Ø 50 mm 2 = Ø 80 mm 3 = Ø 125 mm 4 = Ø 63 mm	015 = G 1/2 020 = G 3/4 025 = G 1 032 = G 1 1/4 040 = G 1 1/2 050 = G 2 065 = G 2 1/2 080 = G 3	ES = elektr./mech. Stellungsanzeige HB = Hubbegrenzung HN = Handnotbetätigung HO = Hubbegrenzung und optische Stellungsanzeige NI = induktive Stellungsanzeige OF = öl- und fettfrei OG = ohne Gehäuse OS = optische Stellungsanzeige NS = elektr. Stellungsanzeige (Reed-Kontakt) V = für Vakuum VD = für Vakuum und Druck		

Ordering example: e.g. DG2D2111025

= Pressure actuated valve, bronze / PTFE, single acting to close in flow direction, chrome plated brass cylinder, G 1"

1. Digit Product	2. Digit Connection	3. Digit Ways	4. Digit Operation	5. Digit Body material	6. Digit Sealing material
D = pressure actuated valve	G = B.S.P. thread	2 = 2/2-ways	D = direct acting	1 = Brass (G2 1/2" - G 3") 2 = Bronze (G 1 1/2" - G 2")	1 = PTFE 2 = NBR 3 = FKM 4 = EPDM
7. Digit Operation	8. Digit Actuator Ø	9. - 11. Digit Connection size	12. - 20. Digit Options		
1 = Single acting to close in flow direction 2 = Single acting to close against flow direction 3 = Single acting to open, closing by pilot pressure 4 = double acting	0 = Ø 32 mm 1 = Ø 50 mm 2 = Ø 80 mm 3 = Ø 125 mm 4 = Ø 63 mm	015 = G 1/2 020 = G 3/4 025 = G 1 032 = G 1 1/4 040 = G 1 1/2 050 = G 2 065 = G 2 1/2 080 = G 3	ES = electr./mech. positin indicator HB = mechanical lift stop HN = manual override HO = mechanical lift stop and optical position indicator NI = inductive proximity switches OF = free of oil and grease OG = without body OS = optical position indicator NS = proximity switches (Reed-contact) V = for vacuum applications VD = for vacuum and pressure applications		

Unsere Empfehlung ! We recommend !

Als Steuerventil für SK 50 - 80 empfehlen wir unser 3/2-Wege Magnetventil /
For SK 50 - 80 we recommend our 3/2-ways pilot valve type
Art.: **MGAG3D13xx43420/A3**

Für SK 125 das 3/2-Wege Magnetventil Artikel /
For SK 125 we recommend our type
Art.: **MGAG3D13xx43420/A4**.



Max. Mediumdruck [bar] bei 6bar Steuerdruck / Max. medium pressure [bar] at 6bar pilot pressure

Steuerungsart / Operation systems	Ruhe zu, mit dem Medium schließend / Single acting to close in flow direction					Ruhe zu, gegen das Medium schließend / Single acting to close against flow direction					Ruhe auf, gegen das Medium schließend / Single acting to open, closing by pilot pressure			
	Steuerkolben Ø [mm] / Actuator Ø [mm]					Steuerkolben Ø [mm] / Actuator Ø [mm]					Steuerkolben Ø [mm] / Actuator Ø [mm]			
Anschluß / Connection	32	50	63	80	125	32	50	63	80	125	50	63	80	125
G														
1/2	16	16	-	-	-	10	16	-	-	-	16	-	-	-
3/4	12	16	-	-	-	6	12	-	-	-	16	-	-	-
1	6,5	16	16	16	-	3	8	16	16	-	16	16	16	-
1 1/4	-	10	16	16	-	-	4	10	16	-	8	15	16	-
1 1/2	-	8	12	16	-	-	2	8	15	-	6	10	16	-
2	-	5	8	14	16	-	0,5	4,5	8	12	3	6	12	16
2 1/2	-	-	4,5	7	16	-	-	2	2,5	6	-	3	5	16
3	-	-	3	5	12	-	-	1	1,5	4	-	2	3	10

Stückliste / Parts list :

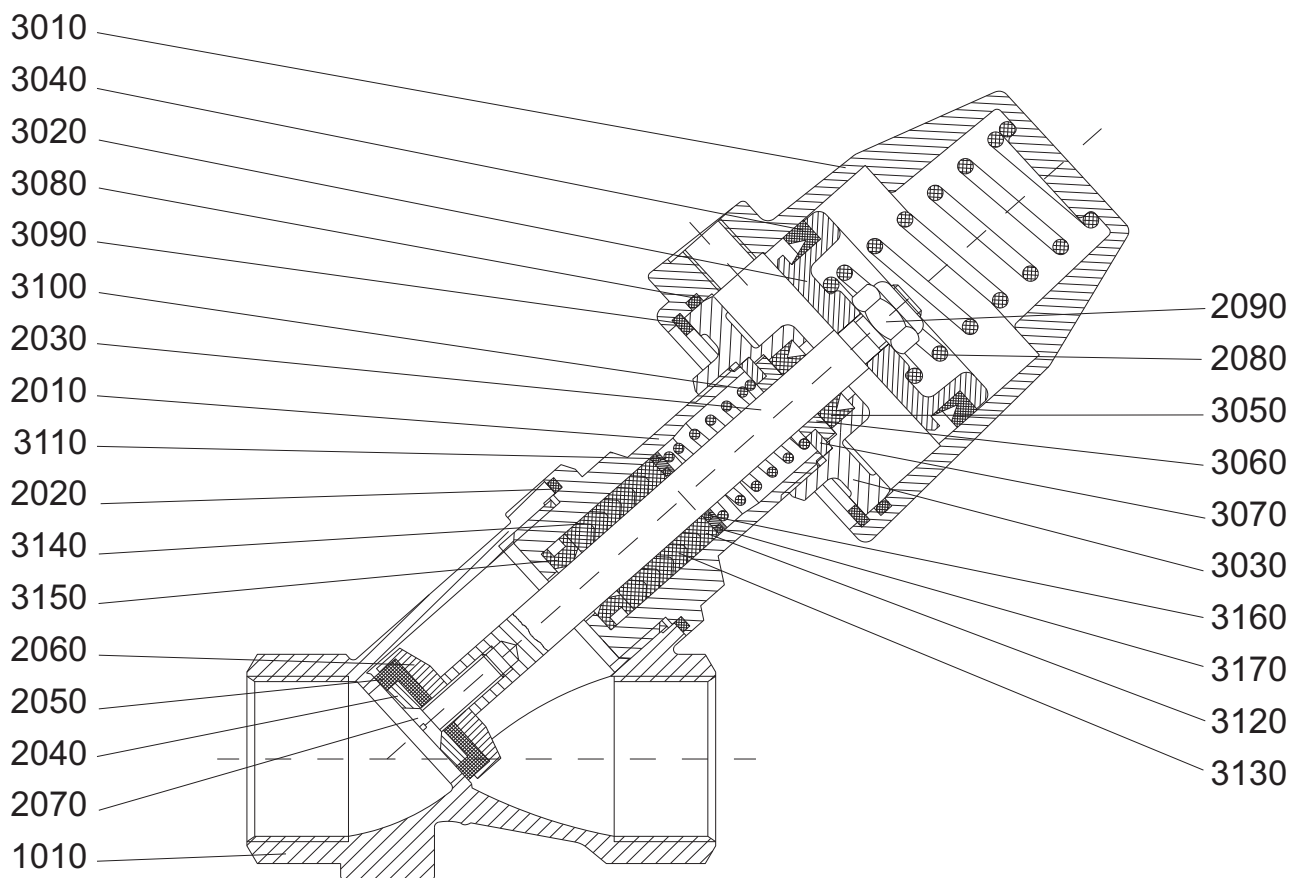

1010	Gehäuse	Valve body	3050	Nutring	Sealing ring
2010	Einschraubteil	Screw joint	3060	Führungsring	Guide ring
2020	Dichtring	Sealing	3070	Scheibe	Disk
2030	Spindel	Spindle	3080	O-Ring	O-ring
2040	Scheibe	Disk	3090	Sicherungsring	Locking ring
2050	Sitzdichtung	Sealing	3100	Druckfeder	Spring
2060	Ventilteller	Valve disk	3110	Scheibe	Disk
2070	Senkschraube	Screw	3120	Druckring	Pressure ring
2080	Druckfeder (Satz)	Spring (set)	3130	V-Manschettensatz	V-packing
2090	Sechskantmutter	Hexagon nut	3140	Stützring	Base ring
3010	Steuerzylinder	Cylinder	3150	Führungsring	Guide ring
3020	Kolben	Piston	3160	O- Ring	O- ring
3030	Deckel	Cap	3170	O- Ring	O- ring
3040	Nutring	Sealing ring			



Abmessungen / Dimension :

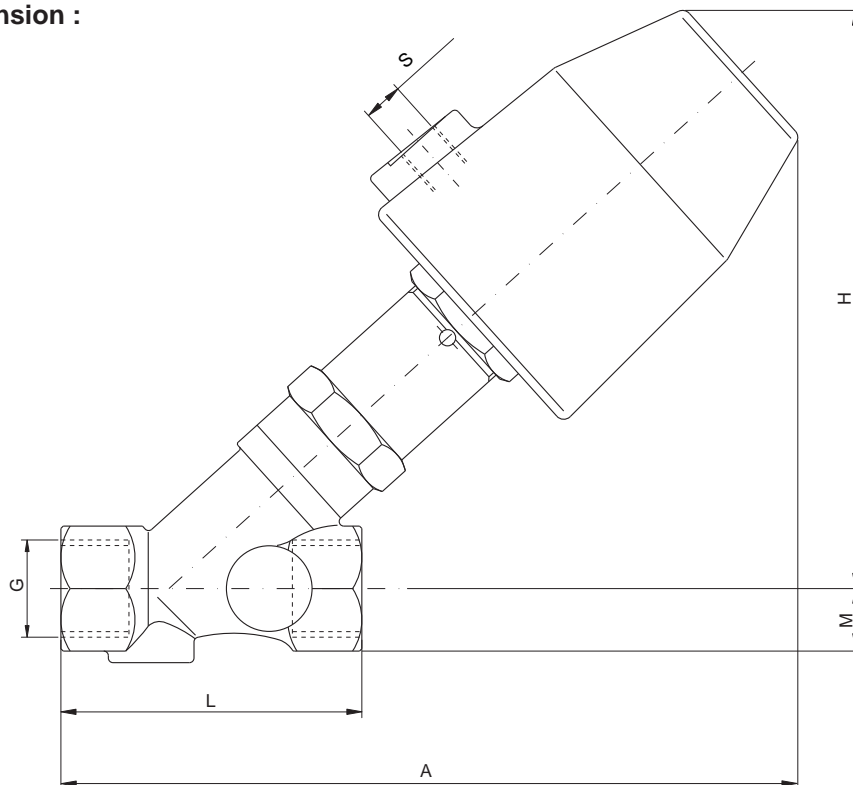

Steuerkolben Ø/ actuator Ø [mm]	G ["]	G ["]	L [mm]	A [mm]	M [mm]	H [mm]	Kv- Wert kv-value [m³/h]	Gewicht weight [kg]
32	G 1/8"	1/2	65	122	13,5	91,5	3,2	0,6
		3/4	75	128	16,0	92,0	6,4	0,8
		1	90	126	20,0	98,5	9,5	1,0
50	G 1/8"	1/2	65	156	13,5	120	4,5	1,1
		3/4	75	162	16,0	119	9,3	1,1
		1	90	169	20,0	125	10,5	1,4
		1 1/4	110	182	26,5	137	21,0	1,9
		1 1/2	120	193	29,5	142	26,5	2,1
		2	150	212	37,0	154	46,0	3,2
63	G 1/8"	1	90	197	20,0	152	13,0	3,0
		1 1/4	110	210	26,5	164	27,0	3,4
		1 1/2	120	221	29,5	169	38,0	3,7
		2	150	240	37,0	181	57,0	4,5
		2 1/2	180	261	42,5	238	75,0	6,8
		3	210	276	50,0	283	112,5	7,3
80	G 1/8"	1	90	216	20,0	193	13,5	3,5
		1 1/4	110	229	26,5	203	28,0	3,8
		1 1/2	120	240	29,5	212	40,0	4,0
		2	150	257	37,0	223	62,0	5,0
		2 1/2	180	280	42,5	265	82,0	7,5
		3	210	295	50,0	310	125,0	8,0
125	G 1/4"	2	150	332	37,0	264	62,0	6,1
		2 1/2	180	340	42,5	284	82,0	8,3
		3	210	367	50,0	304	125,0	9,2

Alle Angaben für Standardausführung / The above informations are for standard type

Hinweis

Bei den in dieser Dokumentation beschriebenen Produkten, in der von uns gelieferten Form handelt es sich um unvollständige Maschinen gemäß Artikel 2 Absatz g im Sinne der Richtlinie 2006/42/EG über Maschinen, deren Inbetriebnahme solange untersagt ist, bis festgestellt wurde, dass die Maschinen, in die die unvollständigen Maschinen eingebaut wurden, den Bestimmungen der Richtlinie 2006/42/EG über Maschinen entspricht.

Beachten Sie hierzu auch die Einbauerklärung und die Einbauanleitung.

Advice

The products described in this documentation in the conditions of our delivery are partly completed machinery according to annex 2 paragraph g of the directive 2006/42/EC on machinery, which must not be put into service until the final machinery into which it is to be incorporated has been declared in conformity with the provisions of the Directive 2006/42/EC on machinery, where appropriate.

Please take notice to the Declaration of incorporation and the assembly instruction.

