

Ventilbaulängen für Flanscharmaturen nach PN (EN 558-1)

Anschlussmaße

Die nachstehende Darstellung erfasst nicht alle Flanscharmaturen, sie dient nur der Erklärung der Baulänge.

Hinweise

Die nachstehende Tabelle enthält lediglich die Maße der gebräuchlichsten Reihen, die bei unseren Produkten Verwendung finden.

Die in Millimeter angegebene Baulänge ist der Abstand zwischen den beiden zu Mittellinie senkrechten, äußeren Ebenen der Gehäuseenden.

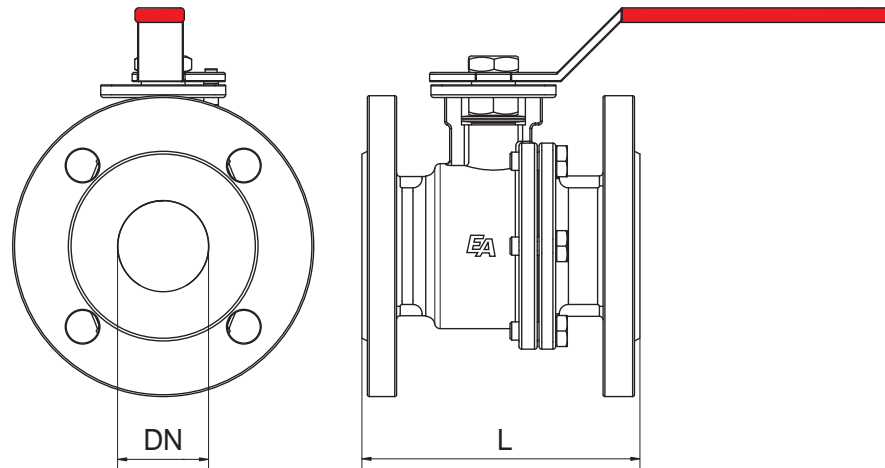

| DN | Reihe 1 | Reihe 14 | Reihe 15 | Reihe 20 | Reihe 27 | Reihe 48 | Reihe 49 |
|-----|---------|----------|----------|----------|----------|----------|----------|
| 15 | 130 | 115 | - | - | 115 | - | 16 |
| 20 | 150 | 120 | - | - | 120 | - | 19 |
| 25 | 160 | 125 | 120 | - | 125 | - | 22 |
| 32 | 180 | 130 | 140 | - | 130 | - | 28 |
| 40 | 200 | 140 | 240 | 33 | 140 | 180 | 31,5 |
| 50 | 230 | 180 | 250 | 43 | 150 | 200 | 40 |
| 65 | 290 | 170 | 270 | 46 | 170 | 240 | 46 |
| 80 | 310 | 180 | 280 | 46 | 180 | 260 | 50 |
| 100 | 350 | 190 | 300 | 52 | 190 | 300 | 46 |
| 125 | 400 | 200 | 325 | 56 | 325 | 350 | 50 |
| 150 | 480 | 210 | 350 | 56 | 350 | 400 | 60 |
| 200 | 600 | 230 | 400 | 60 | 400 | 500 | 90 |
| 250 | 730 | 250 | 450 | 68 | 450 | 600 | 106 |
| 300 | 850 | 270 | 500 | 78 | 500 | 700 | 140 |
| 350 | 980 | 290 | 550 | 92 | 550 | 800 | - |
| 400 | 1100 | 310 | 600 | 102 | 762 | 900 | - |

Dok.-Nr.: NORM-EN558-1 - Ventilbaulängen-1/1 23.11.04 - Alle Rechte und Änderungen vorbehalten. Maßgebend ist die jeweils neueste Ausgabe des Normblattes.

